



CanCa VHU03LW

User Instructions

Gebrauchsanweisung

Instrukcja obsługi dla użytkownika



**Ultrasonic humidifier**  
**Ultraschall-Luftbefeuchter**  
**Ultradźwiękowy nawilżacz powietrza**

VHU-UL-0303-L28W



## CONTENTS

1. IMPORTANT SAFEGUARDS.....	4
2. PRODUCT DESCRIPTION .....	5
3. DISPLAY INDICATORS.....	6
4. TOUCH CONTROL .....	7
5. USE .....	8
6. CARE AND MAINTENANCE.....	10
7. CONNECT WITH "tuya" APP .....	11
8. TROUBLE SHOOTING.....	15

## INHALT

1. WICHTIGE SICHERHEITSVORKEHRUNGEN.....	16
2. GERÄTEBESCHREIBUNG.....	17
3. ANZEIGEN .....	18
4. TOUCH-STEUERUNG .....	19
5. VERWENDUNG .....	20
6. PFLEGE UND WARTUNG .....	22
7. VERBINDUNG MIT DER „Tuya“-APP.....	23
8. FEHLERBEHEBUNG .....	27

## SPIIS TREŚCI

1. BEZPIECZEŃSTWO.....	28
2. OPIS URZĄDZENIA.....	29
3. WSKAŹNIKI WYŚWIETLACZA.....	30
4. PANEL DOTYKOWY .....	31
5. OBSŁUGA.....	32
6. CZYSZCZENIE I KONSERWACJA .....	34
7. ŁĄCZENIE Z APLIKACJĄ „tuya“.....	35
8. ROZWIĄZYWANIE PROBLEMÓW .....	39

---

## 1. IMPORTANT SAFEGUARDS

- The humidifier is intended for indoor use only. Do not operate the humidifier outdoors.
- Always ensure that there is water in the water tank before operating the humidifier. Use only clean, cool water to fill the water tank.
- Place the humidifier on a smooth, level, waterproof surface that is elevated off the ground.
- Always handle the humidifier with dry hands to avoid electric shock.
- Do not install the humidifier near walls, furniture and electrical appliances. Keep out of reach of children. Close supervision is necessary when this appliance is used by or near children, elderly or disabled persons.
- Do not operate the humidifier with a damaged cord or plug. DO NOT use any attachments not provided with the humidifier.
- DO NOT attempt to repair or modify the humidifier. Servicing must be performed by professional or qualified personnel.
- ALWAYS unplug and empty the water tank when not in use for a long period of time. ALWAYS unplug before removing, filling or emptying the water tank.
- Do not cover the mist outlet on the humidifier or insert objects into the mist outlet.
- Do not leave the humidifier in a closed room as the air could become saturated and leave condensation on walls or furniture.

## 2. PRODUCT DESCRIPTION

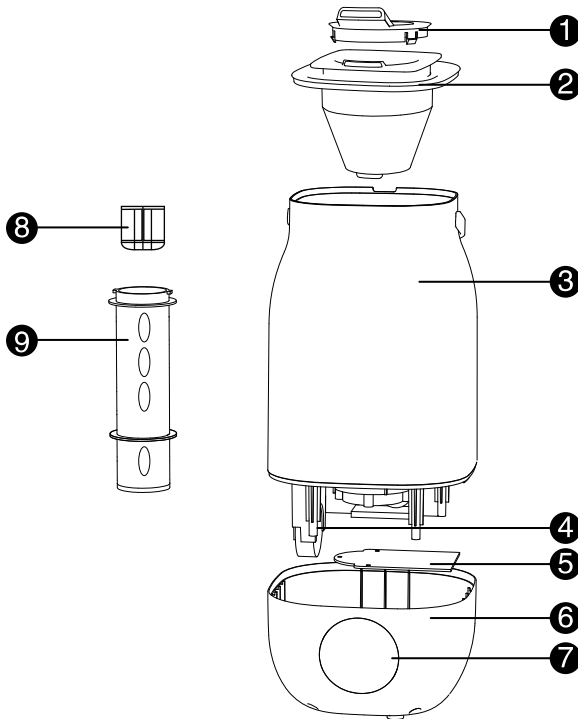

### TECHNICAL DATA

Operation voltage: 100-240 V

Rated power: 25-28 W

Rated frequency: 50/60 Hz

Humidifying capacity: max. 250 ml/h





Water volume: max. 3.0 L

### PARTS DESCRIPTION

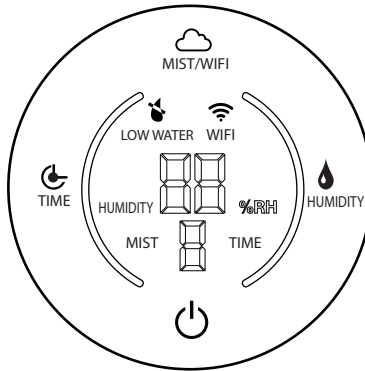
1. Mist outlet
2. Lid
3. Water tank
4. Fan
5. Electric circuit board
6. Base
7. Touch control panel
8. Filtering floater
9. Filtering floater tube





### 3. DISPLAY INDICATORS

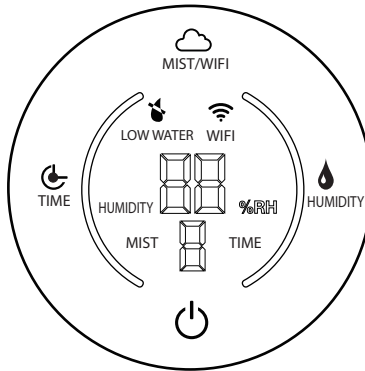

1.  **LOW WATER** Water shortage indicator: If insufficient water level is detected by the detector, the humidifier buzzes for 3 seconds and the indicator flashes 60 seconds then the humidifier automatically powers off.
2.  **WIFI** WiFi indicator: If the humidifier is not connected with “tuya” app, the indicator flashes continuously. If connected with the “tuya” app, the indicator lights up solid.
3.  **HUMIDITY** Humidity level indicator: Display ambient/room humidity level; display the set humidity level during humidity setting.
4.  Mist/Time value indicator: Display the set mist level if mist is set; display the set time if time is set.
5. **MIST** Mist indicator: Light up when a mist level is set.
6. **TIME** Time indicator: Light up when time is set.

## 4. TOUCH CONTROL



-  Press to turn the humidifier on or off. Press and hold for 1 second to turn the LED illumination on or off.
-  Press to toggle through 3 mist levels ("1", "2" and "3"). Press and hold for 3 seconds to disconnect or connect WiFi connection.
-  Press to set a timer from 1 to 8 hours, 1 hour increment upon each press.
-  Press to set a humidity level from 40-90% RH, 5% RH increment each press.

## 5. USE

1. Make sure the humidifier is powered off and unplug from the power outlet.
2. Remove the lid (Figure 5-1).
3. Add water to the water tank.

**Important: Do not exceed the maximum water level marked, or do not let water level lower than the height of the water shortage detector. This will cause no mist release (Figure 5-2).**

4. Replace the lid on the humidifier: align the lid with the top of the water tank for a secure fix (Figure 5-3).
5. Connect the power plug to the power outlet, and turn the humidifier on. Use the touch control panel for feature operation, such as setting mist and humidity level.

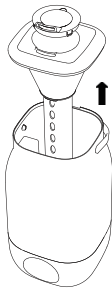

(5-1)

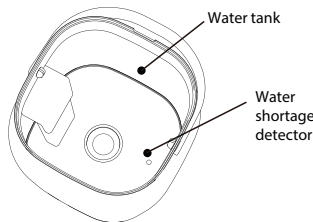

(5-2)

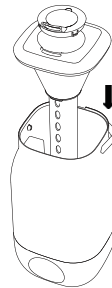

(5-3)

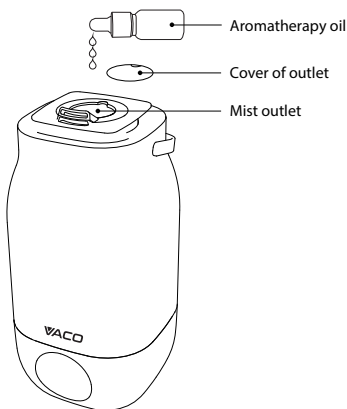

The humidifier has an aromatherapy function. You can put an aromatherapy oil directly to mist outlet or you can put a small non-woven fabrics in the mist outlet, then drop aromatherapy oil. The humidified mist will blow out the aromatherapy oil together.

### Warning:

We suggest to clean the water tank and mist outlet everyday if you use the aromatherapy oil.



## Note on replacing filtering floater

If the amount of mist released by the humidifier decreases, or the humidifier emits abnormal noises, this may indicate malfunction of the filtering floater. Check the filtering floater, and if found necessary.

**Before replacing the filtering floater, make sure the humidifier is turned off and unplugged from the power outlet.**

1. Remove the lid from the humidifier.
2. Remove the filtering floater tube from the lid by turning the tube clockwise.
3. Slide the filtering floater out of the tube. Then slide a new filtering floater into the tube, while ensuring that the end of the floater with "UP" labeled faces towards the lid.
4. Re-attach the filtering floater tube to the lid: align the tabs on the tube with the slots on the lid then turn the tube counter clockwise for a secure fix.

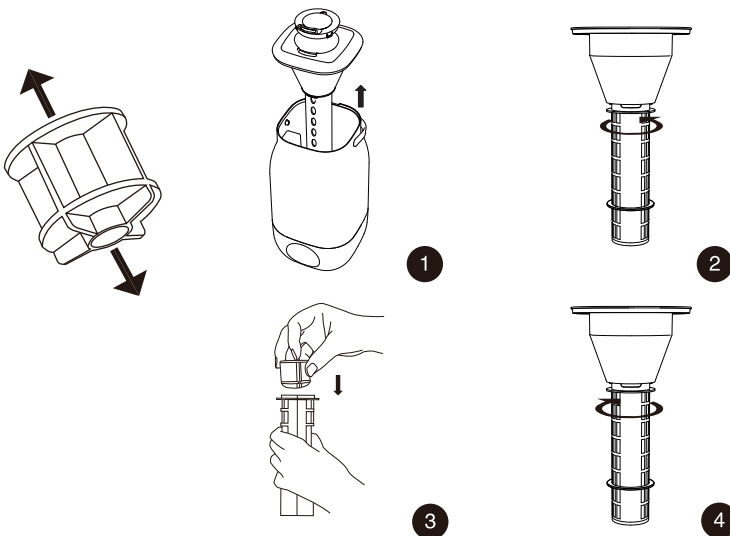

## 6. CARE AND MAINTENANCE

1. Turn off the humidifier and unplug from the power outlet before cleaning or maintenance.
2. Remove the lid.

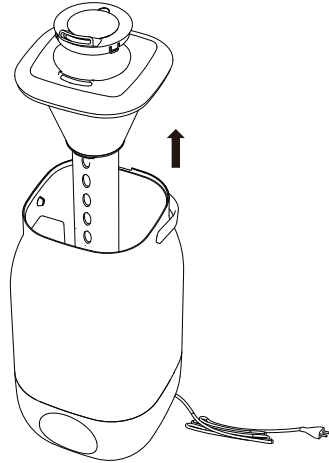
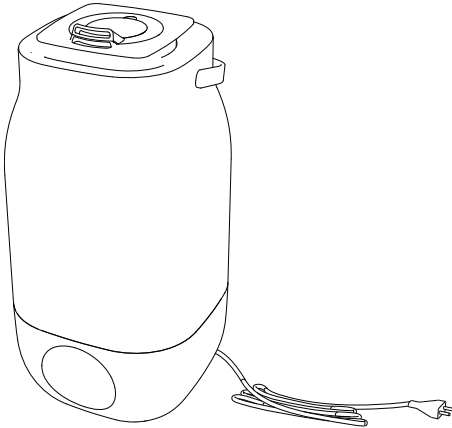

3. To empty water, make sure the orientation of the water tank is correct.

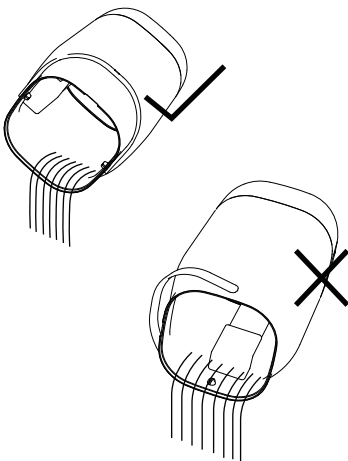

4. Using a soft damp cloth, clean the water tank, water shortage detector and air outlet.

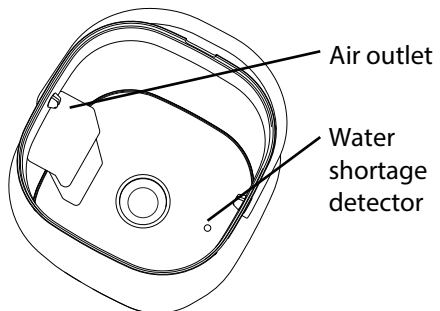

## 7. CONNECT WITH "tuya" APP

1. Download and install the "tuya" app.
2. Open the app. If you have an account, click "Login with Existing Account" to log in. If you do not have an account, click "Register" then follow the on-screen instructions to complete the account registration.

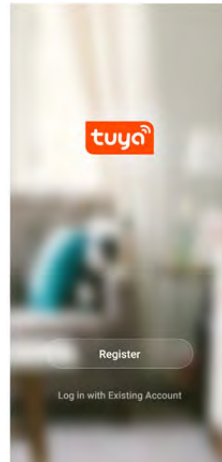
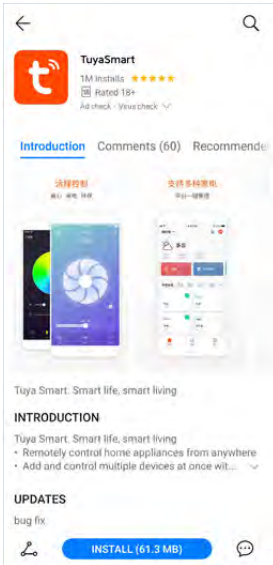

3. Click "Add Devices" after login or registration.
4. Click "Small Home Appliance" then Click "Diffuser" in the following interface.

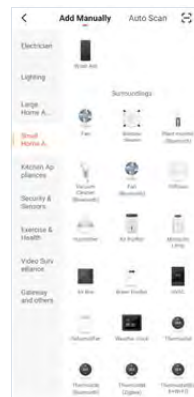
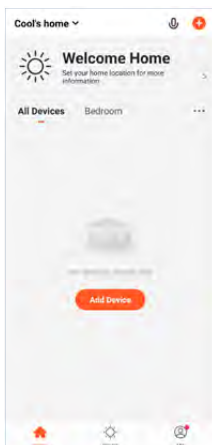

5. Enter your WiFi password then click "Next" in the following interface.



6. Click "Confirm indicator rapidly blink" in the following interface.

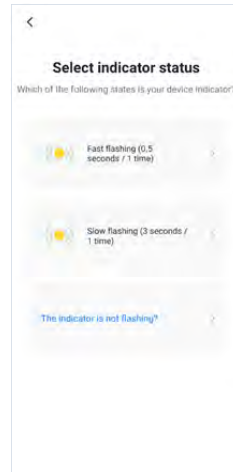

7. Wi Fi connection progress is displayed. The connection normally takes 15-20 seconds.

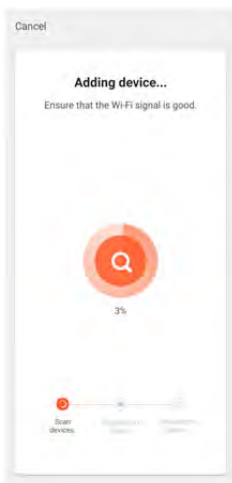

8. After the connection, click "Done".



9. The control interface is displayed. This allows you to control the humidifier via the app.



**Note:**

**For WiFi re-connection, press and hold the MIST/WIFI button for 3 seconds until the WIFI indicator flashes quickly, then WiFi is connected successfully. The WIFI indicator lights up solid from flashing.**

If you want to connect your humidifier with the Tmall Genie or Dingdong app for function control, follow the steps below.

1. In the control interface of the “tuya” app, click the “Key” icon on the upper right corner.
2. In the following interface, click "Tmall Genie" for "Tmall Genie" app connection; click "Dingdong" for "Dingdong" app connection. Then follow on-screen instructions to complete connection.

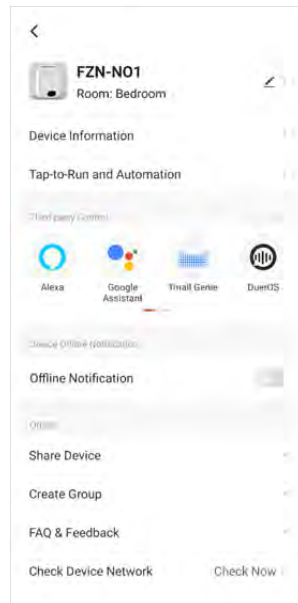
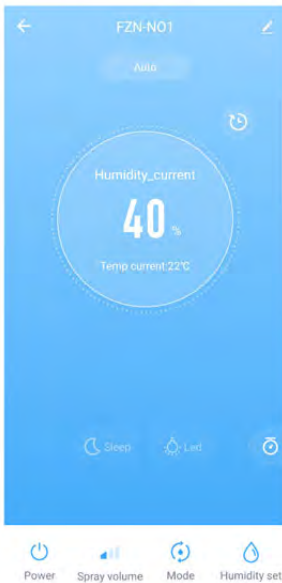

**Note:**

**If connected with the "Tmall Genie" or "Dingdong" app for function control, only turning on and off of the humidifier is applicable.**

## 8. TROUBLE SHOOTING

Problem	Possible Cause	Solution
No LED light/fan operation/mist release	Not power supply connected	Connect to power supply.
	The product not turned on	Press the power button.
	No filtering floater installed	Install a filtering floater.
	Some space between the lid and the water tank	Press the lid to ensure no space left.
Having LED light and fan operation, yet without mist release or with bad smell	The filtering floater installed in a wrong direction	Re-install the filtering floater for correct direction.
	The filtering floater tube placed incorrectly	Adjust the filtering floater tube to be in a correct place.
	The broken atomizer	Replace with a new atomizer.
	A brand new product	Open the water tank for smell-removing ventilation.
	The dirty water in water tank	Clean the water tank and fill with clean water.
Having LED light, yet without fan operation and mist release	Water exceeding the maximum water mark	Dump the excess water
	The broken fan	Replace with a new fan.
	Precipitation on atomizer surface	Clean the atomizer surface

## 1. WICHTIGE SICHERHEITSVORKEHRUNGEN

- Dieser Luftbefeuchter ist nur für den Gebrauch in Innenräumen vorgesehen. Verwenden Sie den Luftbefeuchter nicht im Freien.
- Stellen Sie immer sicher, dass sich Wasser im Wassertank befindet, bevor Sie den Luftbefeuchter in Betrieb nehmen. Verwenden Sie nur sauberes, kühles Wasser, um den Wassertank zu füllen.
- Stellen Sie den Luftbefeuchter auf eine glatte, ebene, wasserdichte und vom Boden abgehobene Oberfläche.
- Fassen Sie den Luftbefeuchter immer mit trockenen Händen an, um einen elektrischen Schlag zu vermeiden.
- Stellen Sie den Luftbefeuchter nicht in der Nähe von Wänden, Möbeln und Elektrogeräten auf. Halten Sie das Gerät außerhalb der Reichweite von Kindern. Eine genaue Überwachung ist erforderlich, wenn dieses Gerät von oder in der Nähe von Kindern, älteren oder behinderten Personen verwendet wird.
- Betreiben Sie den Luftbefeuchter nicht mit einem beschädigten Kabel oder Stecker. Verwenden Sie KEINE Zubehörteile, die nicht mit dem Luftbefeuchter geliefert wurden.
- Versuchen Sie NICHT, den Luftbefeuchter selbst zu reparieren oder zu modifizieren. Die Wartung muss von professionellem und qualifiziertem Personal durchgeführt werden.
- Ziehen Sie IMMER den Netzstecker und leeren Sie den Wassertank, wenn Sie ihn längere Zeit nicht benutzen. Ziehen Sie IMMER den Netzstecker, bevor Sie den Wassertank entfernen, füllen oder entleeren.
- Decken Sie den Nebelauslass des Luftbefeuchters nicht ab und führen Sie keine Gegenstände in den Nebelauslass ein.
- Lassen Sie den Luftbefeuchter nicht in einem geschlossenen Raum, da die Luft gesättigt werden und Kondenswasser an Wänden oder Möbeln hinterlassen kann.



## 2. GERÄTEBESCHREIBUNG

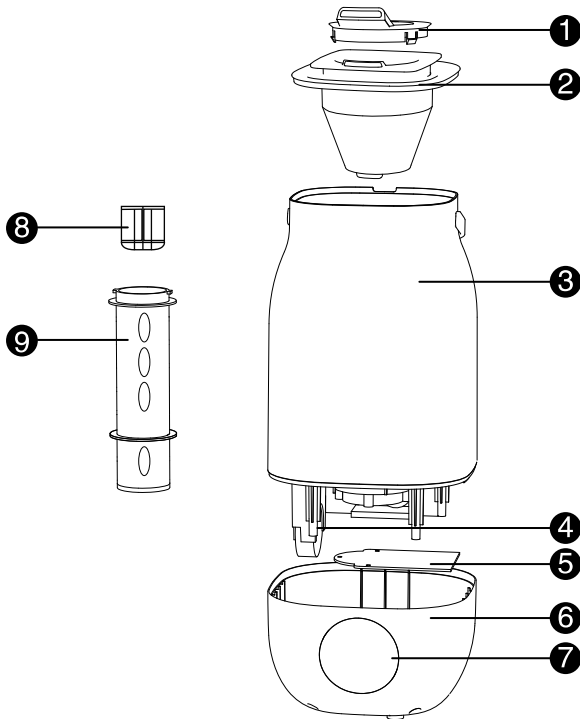

### TECHNISCHE DATEN

Betriebsspannung: 100 - 240 V

Nennleistung: 25-28 W

Nennfrequenz: 50/60 Hz

Befeuchtungskapazität: max. 250 ml/h





Wasservolumen: max. 3,0 l

### TEILEBESCHREIBUNG

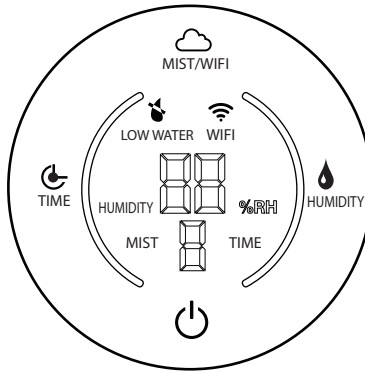
1. Nebelauslass
2. Deckel
3. Wassertank
4. Gebläse
5. Elektrische Leiterplatte
6. Sockel
7. Bedienfeld mit Touch-Funktion
8. Filterschwimmer
9. Filterschwimmerrohr



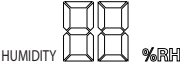

### 3. ANZEIGEN

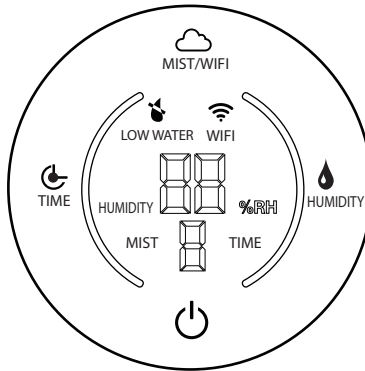

1.  Wassermangelanzeige: Wenn der Melder einen unzureichenden Wasserstand erkennt, summt der Luftbefeuchter 3 Sekunden lang und die Anzeige blinkt 60 Sekunden lang. Der Luftbefeuchter schaltet sich dann automatisch aus.
2.  WLAN-Anzeige: Wenn der Luftbefeuchter nicht mit der „Tuya“-App verbunden ist, blinkt die Anzeige kontinuierlich. Bei Verbindung mit der „Tuya“-App leuchtet die Anzeige dauerhaft.
3.  Feuchtigkeitsanzeige: Anzeige der Umgebungs-/Raumfeuchtigkeit; zeigt die eingestellte Luftfeuchtigkeit während der Feuchtigkeitseinstellung an.
4.  Nebel-/Zeitwertanzeige: Zeigt die eingestellte Nebelstufe an, wenn Nebel eingestellt ist. Zeigt die eingestellte Zeit an, wenn die Zeit eingestellt ist.
5. **MIST** Nebelanzeige: Leuchtet auf, wenn eine Nebelstufe eingestellt ist.
6. **TIME** Timer-Anzeige: Leuchtet auf, wenn eine Zeit eingestellt ist.

## 4. TOUCH-STEUERUNG



1.  Drücken, um den Luftbefeuchter ein- oder auszuschalten. Drücken und 1 Sekunde halten, um die LED-Beleuchtung ein- oder auszuschalten.
2.  Drücken, um zwischen 3 Nebelstufen („1“, „2“ und „3“) umzuschalten. Drücken und 3 Sekunden halten, um die WLAN-Verbindung ein- oder auszuschalten.
3.  Drücken, um einen Timer von 1 bis 8 Stunden in Schritten von 1 Stunde bei jedem Drücken einzustellen.
4.  Drücken, um eine Luftfeuchtigkeit von 40 - 90 % relativer Luftfeuchtigkeit und 5 % relativer Luftfeuchtigkeit mehr pro Druck einzustellen.

## 5. VERWENDUNG

1. Stellen Sie sicher, dass der Luftbefeuchter ausgeschaltet ist und ziehen Sie den Netzstecker aus der Steckdose.
2. Nehmen Sie den Deckel ab (Abbildung 5 - 1).
3. Wasser in den Wassertank geben.

**Wichtig: Überschreiten Sie den angegebenen maximalen Wasserstand nicht und lassen Sie den Wasserstand nicht unter die Höhe des Wassermangelmelders fallen. Dann wird kein Nebel mehr abgegeben (Abbildung 5 - 2).**

4. Setzen Sie den Deckel wieder auf den Luftbefeuchter: Richten Sie den Deckel zur sicheren Befestigung an der Oberseite des Wassertanks aus (Abbildung 5 - 3).
5. Schließen Sie den Netzstecker an die Steckdose an und schalten Sie den Luftbefeuchter ein. Verwenden Sie das Touch-Bedienfeld für Funktionen wie das Einstellen von Nebel und Luftfeuchtigkeit.

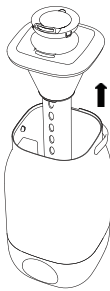

(5-1)

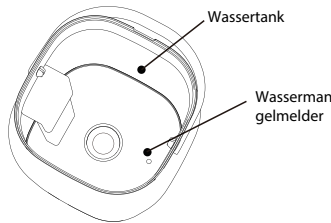

(5-2)



(5-3)

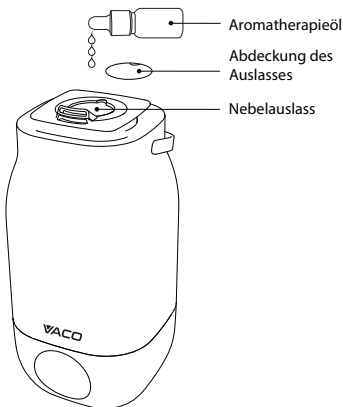

Der Luftbefeuchter verfügt über eine Aromatherapie-Funktion. Sie können ein Aromatherapieöl direkt in den Nebelauslass geben oder ein kleines Stück Vliesstoff in den Nebelauslass geben und dann Aromatherapieöl darauf träufeln. Der befeuchtete Nebel wird dann zusammen mit dem Aromaöl hinausgeblasen.

### Warnung:

Wir empfehlen, den Wassertank und den Nebelauslass täglich zu reinigen, wenn Sie ein Aromaöl verwenden.

## Hinweis zum Ersetzen des Filterschwimmers

Wenn die vom Luftbefeuchter freigesetzte Nebelmenge abnimmt oder der Luftbefeuchter abnormale Geräusche abgibt, kann dies auf eine Fehlfunktion des Filterschwimmers hinweisen. Überprüfen Sie den Filterschwimmer und ersetzen Sie ihn, falls erforderlich.

Stellen Sie vor dem Ersetzen des Filterschwimmers sicher, dass der Luftbefeuchter ausgeschaltet und von der Steckdose getrennt ist.

1. Entfernen Sie den Deckel vom Luftbefeuchter.
2. Entfernen Sie das Filterschwimmerrohr vom Deckel, indem Sie das Rohr im Uhrzeigersinn drehen.
3. Schieben Sie den Filterschwimmer aus dem Rohr. Schieben Sie dann einen neuen Filterschwimmer in das Rohr, und achten Sie dabei darauf, dass das Ende des Schwimmers mit der Aufschrift „UP“ zum Deckel zeigt.
4. Befestigen Sie das Filterschwimmerrohr wieder am Deckel: Richten Sie die Laschen am Rohr an den Schlitten am Deckel aus und drehen Sie das Rohr für eine sichere Befestigung gegen den Uhrzeigersinn.

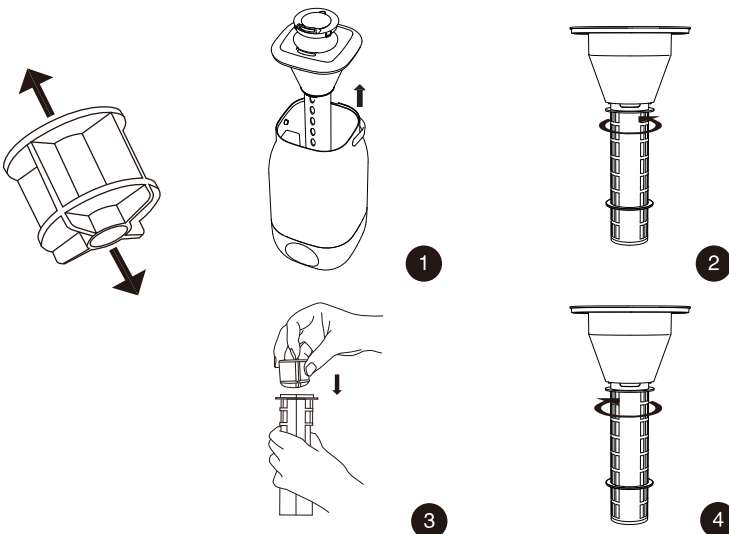

## 6. PFLEGE UND WARTUNG

1. Schalten Sie den Luftbefeuchter aus und ziehen Sie den Netzstecker aus der Steckdose, bevor Sie ihn reinigen oder warten.
2. Nehmen Sie den Deckel ab.

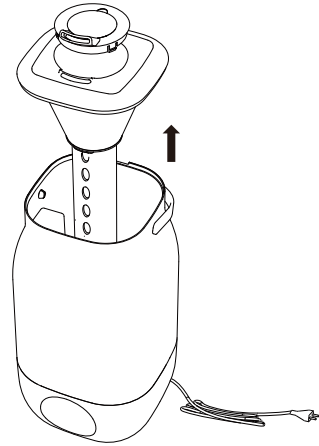
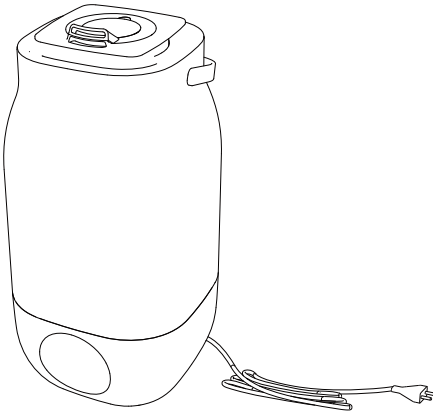

3. Stellen Sie zum Entleeren des Wassers sicher, dass die Ausrichtung des Wassertanks korrekt ist.
4. Reinigen Sie den Wassertank, den Wassermangelmelder und den Luftauslass mit einem weichen, feuchten Tuch.

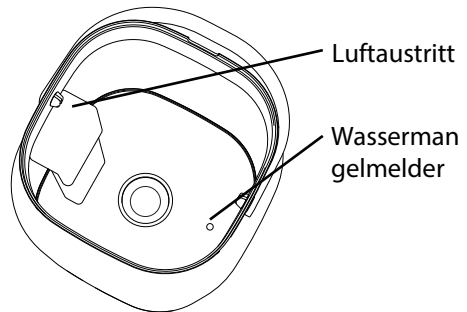
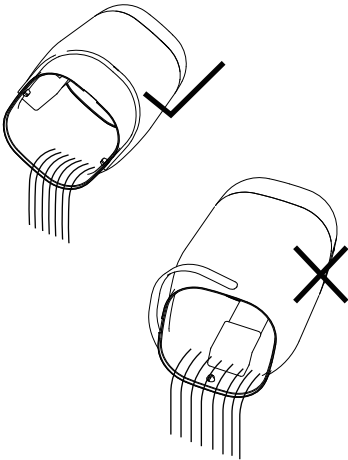

## 7. VERBINDUNG MIT DER „Tuya“-APP

1. Laden Sie die App „Tuya“ herunter und installieren Sie sie.

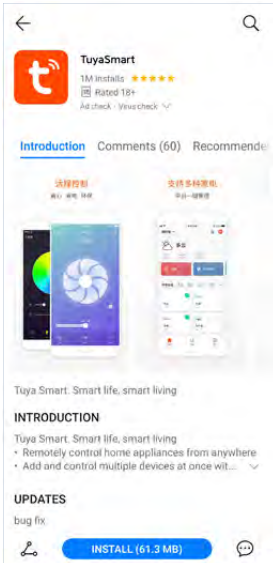

2. Öffnen Sie die App. Wenn Sie ein Konto haben, klicken Sie auf „Login with Existing Account“, um sich anzumelden. Wenn Sie kein Konto haben, klicken Sie auf „Register“ und befolgen Sie die Anweisungen auf dem Bildschirm, um die Kontoregistrierung abzuschließen.

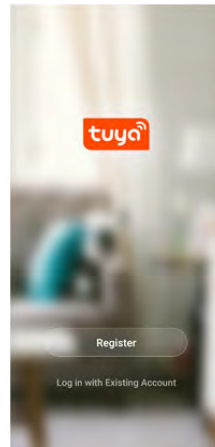

3. Klicken Sie nach der Anmeldung oder Registrierung auf „Add Devices“.

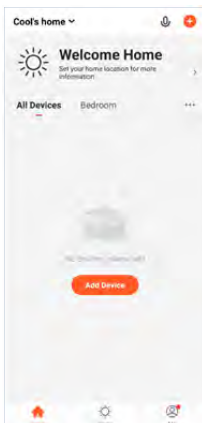

4. Klicken Sie auf „Kleines Haushaltsgerät“ und dann in der folgenden Benutzeroberfläche auf „Diffuser“.



5. Geben Sie Ihr WLAN-Passwort ein und klicken Sie in der folgenden Oberfläche auf „Next“.
6. Klicken Sie in der folgenden Oberfläche auf „Confirm indicator rapidly blink“.

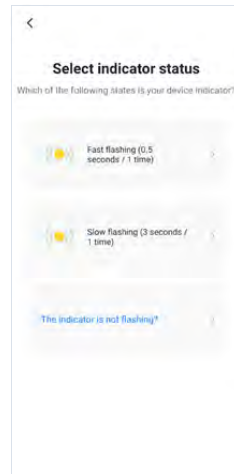

7. Der Fortschritt der WLAN-Verbindung wird angezeigt. Die Verbindung dauert normalerweise 15 - 20 Sekunden.
8. Klicken Sie nach der Herstellung der Verbindung auf „Done“.

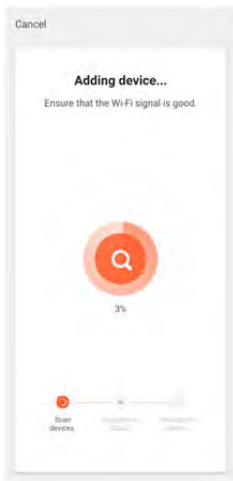



9. Die Steueroberfläche wird angezeigt. Auf diese Weise können Sie den Luftbefeuchter über die App steuern.



**Hinweis:**  
**Halten Sie für eine erneute WLAN-Verbindung die Taste MIST/WIFI für 3 Sekunden gedrückt, bis die WLAN-Anzeige schnell blinkt; dann ist das WLAN erfolgreich verbunden. Die WLAN-Anzeige blinkt nicht mehr, sondern leuchtet dauerhaft auf.**

Wenn Sie Ihren Luftbefeuchter zur Funktionssteuerung mit der Tmall Genie- oder Dingdong-App verbinden möchten, führen Sie die folgenden Schritte aus.

1. Klicken Sie in der Steuerungsoberfläche der App „Tuya“ auf das „Key“-Symbol in der oberen rechten Ecke.

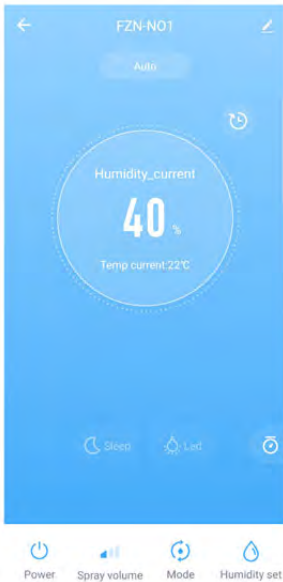

2. Klicken Sie in der folgenden Oberfläche auf „Tmall Genie“ für die App-Verbindung mit „Tmall Genie“. Klicken Sie auf „Dingdong“ für die Verbindung mit „Dingdong“. Folgen Sie dann den Anweisungen auf dem Bildschirm, um die Verbindung herzustellen.

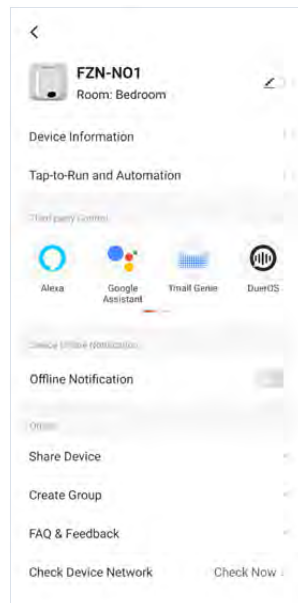

**Hinweis:**

Bei Verbindung mit der App „Tmall Genie“ oder „Dingdong“ zur Funktionssteuerung können Sie den Luftbefeuchter nur ein- und ausschalten.

## 8. FEHLERBEHEBUNG

Problem	Mögliche Ursachen	Lösung
Kein/e LED-Licht / Lüfterbetrieb / Nebelabgabe	Keine Stromversorgung angeschlossen	An die Stromversorgung anschließen.
	Das Gerät ist nicht eingeschaltet	Drücken Sie die Ein-/Aus-Taste.
	Kein Filterschwimmer installiert	Installieren Sie einen Filterschwimmer.
	Eine Lücke zwischen dem Deckel und dem Wassertank	Drücken Sie auf den Deckel, um sicherzustellen, dass keine Lücke mehr vorhanden ist.
LED-Licht und Lüfterbetrieb, jedoch ohne Nebelabgabe oder mit schlechtem Geruch	Der Filterschwimmer wurde falsch herum installiert	Installieren Sie den Filterschwimmer in der richtigen Richtung.
	Das Filterschwimmerrohr ist falsch platziert	Stellen Sie das Filterschwimmerrohr so ein, dass es an der richtigen Stelle ist.
	Defekter Zerstäuber	Durch einen neuen Zerstäuber ersetzen.
	Ein brandneues Gerät	Öffnen Sie den Wassertank zur geruchsentfernenden Belüftung.
	Schmutziges Wasser im Wassertank	Reinigen Sie den Wassertank und füllen Sie ihn mit sauberem Wasser.
LED-Licht, jedoch kein Lüfterbetrieb und keine Nebelabgabe	Wasser überschreitet die maximale Wassergrenze	Lassen Sie das überschüssige Wasser ab
	Defekter Lüfter	Durch einen neuen Lüfter ersetzen.
	Niederschlag auf der Zerstäuberoberfläche	Reinigen Sie die Zerstäuberoberfläche

## 1. BEZPIECZEŃSTWO

- Nawilżacz przeznaczony jest tylko do użytku wewnątrz pomieszczeń. Nie korzystaj z nawilżacza na zewnątrz.
- Przed włączeniem nawilżacza zawsze sprawdzaj, czy w zbiorniku jest woda. Zbiornik napełniaj wyłącznie czystą, chłodną wodą.
- Umieść nawilżacz na gładkiej, równej, wodoodpornej powierzchni znajdującej się ponad posadzką.
- Zawsze obsługuj nawilżacz suchymi dłońmi, aby uniknąć porażenia prądem.
- Nie instaluj nawilżacza w pobliżu ścian, mebli i urządzeń elektrycznych. Przechowuj w miejscu niedostępnym dla dzieci. Korzystanie z urządzenia przez dzieci, osoby w podeszłym wieku lub osoby niepełnosprawne lub w ich pobliżu wymaga szczególnej ostrożności i zapewnienia nadzoru.
- Nie używaj nawilżacza, którego przewód lub wtyczka są uszkodzone. NIE używaj żadnych przystawek, które nie zostały dostarczone wraz z nawilżaczem.
- NIE próbuj naprawiać lub modyfikować nawilżacza. Serwis należy zlecić odpowiedniemu specjaliście lub technikowi.
- Przed dłuższym okresem przerwy w użytkowaniu ZAWSZE odłączaj urządzenie i opróżniaj jego zbiornik na wodę. ZAWSZE odłączaj urządzenie przed wyjęciem, napełnieniem lub opróżnieniem zbiornika na wodę.
- Nie zakrywaj wylotu mgiełki, ani nie umieszczaj w nim żadnych przedmiotów.
- Nie zostawiaj nawilżacza w zamkniętym pomieszczeniu, ponieważ może dojść do przesylenia powietrza wilgocią i skraplania się wody na ścianach i meblach.

## 2. OPIS URZĄDZENIA

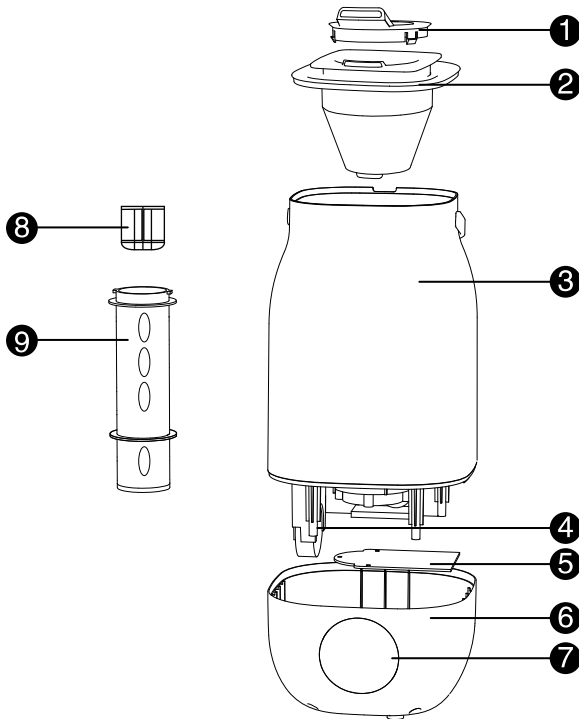

### DANE TECHNICZNE

Napięcie robocze: 100–240 V

Zużycie prądu: 25–28 W

Częstotliwość prądu: 50/60 Hz

Wydajność nawilzacza: maks. 250 ml/godz.





Pojemność: maks. 3,0 l

### OPIS ELEMENTÓW

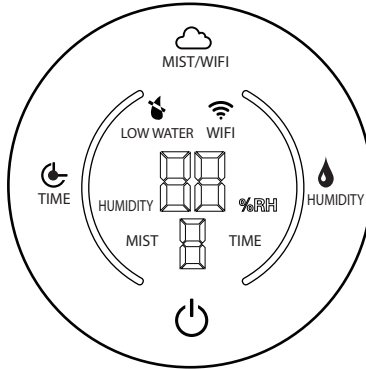
1. Wylot mgiełki
2. Pokrywa
3. Zbiornik na wodę
4. Nadmuch
5. Płyta główna
6. Podstawa
7. Dotykowy panel sterowania
8. Pływak filtrujący
9. Rurka pływaka filtrującego



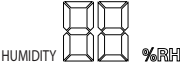

### 3. WSKAŹNIKI WYŚWIETLACZA

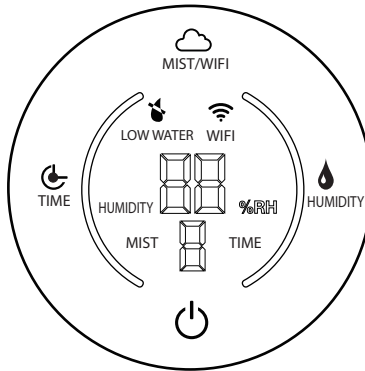

1.  Wskaźnik niskiego poziomu wody: gdy czujnik wykryje niewystarczający poziom wody, nawilżacz będzie emitował dźwięk przez 3 sekundy, a wskaźnik, będzie migał przez 60 sekund, po czym nawilżacz wyłączy się automatycznie.
2.  Wskaźnik Wi-Fi: gdy nawilżacz nie jest połączony z aplikacją „tuya”, wskaźnik miga bez przerwy. Gdy połączenie z aplikacją „tuya” jest aktywne, wskaźnik świeci.
3.  Wskaźnik wilgotności: wyświetla wilgotność otoczenia/w pomieszczeniu; podczas konfiguracji wilgotności wyświetla ustawianą wilgotność.
4.  Wskaźnik ustawienia mgiełki/czasu: wyświetla poziom mgiełki, jeśli został ustawiony; wyświetla ustawiony czas, jeśli został skonfigurowany.
5. **MIST** Wskaźnik mgiełki: świeci, gdy poziom mgiełki jest ustawiony.
6. **TIME** Wskaźnik czasu: świeci, gdy czas jest ustawiony.

## 4. PANEL DOTYKOWY



1.  Naciśnij, aby włączyć lub wyłączyć nawilżacz. Naciśnij i przytrzymaj przez 1 sekundę, aby włączyć lub wyłączyć wskaźniki LED.
2.  Naciśnij, aby wybrać jeden z 3 poziomów mgiełki („1”, „2” lub „3”). Naciśnij i przytrzymaj przez 3 sekundy, aby nawiązać lub rozłączyć połączenie Wi-Fi.
3.  Naciśnij, aby ustawić timer, od 1 do 8 godzin, w krokach co 1 godzinę.
4.  Naciśnij, aby ustawić poziom wilgotności względnej w zakresie 40–90%, w krokach co 5%.

## 5. OBSŁUGA

1. Upewnij się, że nawilżacz jest wyłączony i odłączony od gniazda zasilającego.
2. Zdejmij pokrywę (Rysunek 5-1).
3. Napełnij zbiornik na wodę.

**Ważne: Nie przekraczaj maksymalnego poziomu oznaczonego na zbiorniku, ani nie dopuść do spadku poziomu wody poniżej czujnika poziomu wody. Spowoduje to brak mgiełki (Rysunek 5-2).**

4. Załóż pokrywę na nawilżacz: wyrównaj pokrywę z górną częścią zbiornika na wodę, aby zapewnić szczelność (Rysunek 5-3).
5. Podłącz przewód zasilający do gniazda i włącz nawilżacz. Skorzystaj z panelu dotykowego, aby wybrać ustawienia, takie jak poziom mgiełki i wilgotności.

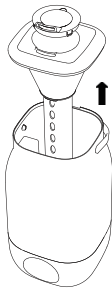

(5-1)

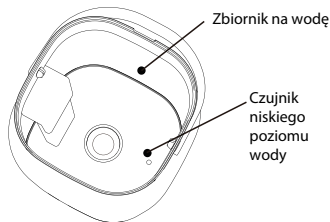

(5-2)



(5-3)



Nawilżacz obsługuje funkcję aromaterapii. Olejek do aromaterapii można włączyć bezpośrednio na wylot mgiełki. Możesz również umieścić w wylocie mgiełki małą nietkaną szmatkę i nanieść na nią olejek. Nawilżacz będzie wydychał mgiełkę z olejkiem.

### Ostrzeżenie:

Gdy używasz olejku do aromaterapii, zalecamy codzienne czyszczenie zbiornika na wodę i wylotu mgiełki.



## Uwaga na temat wymiany pływaka filtrującego

Jeżeli zmniejszy się ilość mgiełki wydobywającej się z nawilzacza lub, gdy nawilzacz wydaje niestandardowe dźwięki, może to oznaczać awarię pływaka filtrującego.

**Sprawdź pływak filtrujący.**

**Zanim wymienisz pływak filtrujący, upewnij się, że nawilzacz jest wyłączony i odłączony od zasilania.**

1. Zdejmij pokrywę nawilzacza.
2. Odłącz rurkę pływaka od pokrywy, obracając ją zgodnie z ruchem wskazówek zegara.
3. Wyjmij pływak filtrujący z rurki. Następnie umieść w rurce nowy pływak filtrujący, upewniając się, że końcówka pływaka z oznaczeniem „UP” jest skierowana w stronę pokrywy.
4. Zamocuj rurkę pływaka filtrującego do pokrywy: wyrównaj wypusty na rurce z nacięciami na pokrywie, a następnie obróć rurkę przeciwnie do ruchu wskazówek zegara, aby ją przymocować.

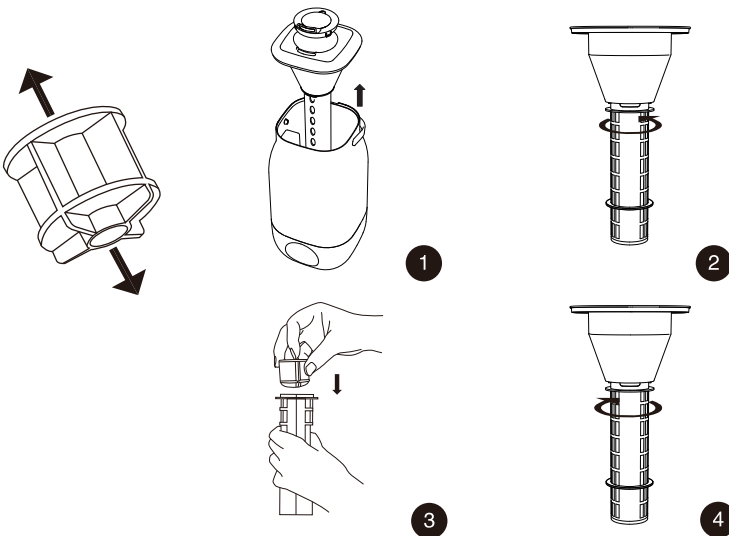

## 6. CZYSZCZENIE I KONSERWACJA

1. Przed przystąpieniem do czyszczenia i konserwacji urządzenia wyłącz nawilżacz i odłącz jego przewód zasilający.
2. Zdejmij pokrywę.

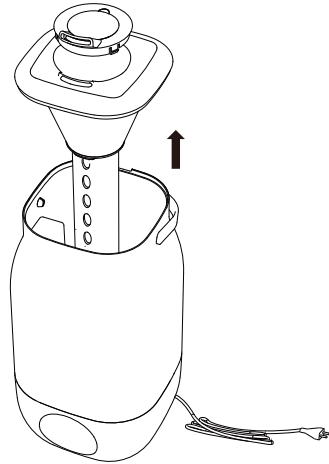
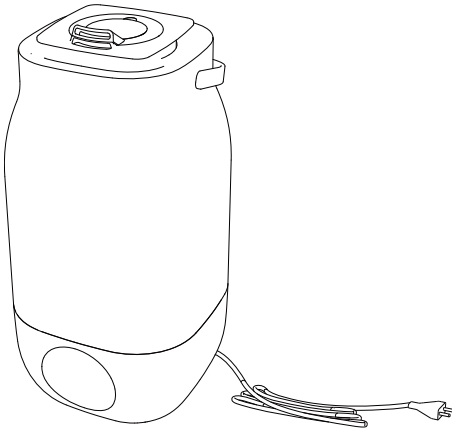

3. Aby wylać wodę, upewnij się, że zbiornik jest we właściwej orientacji.

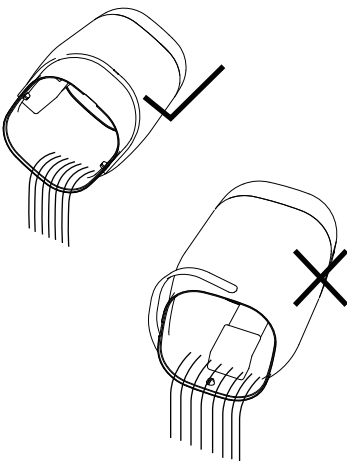

4. Za pomocą miękkiej, wilgotnej ściereczki oczyść zbiornik na wodę, czujnik poziomu wody i wylot powietrza.

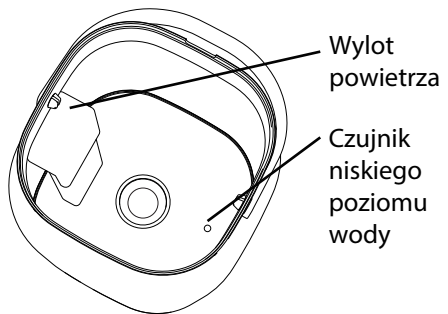

## 7. ŁĄCZENIE Z APLIKACJĄ „tuya”

1. Pobierz i zainstaluj aplikację „tuya”.

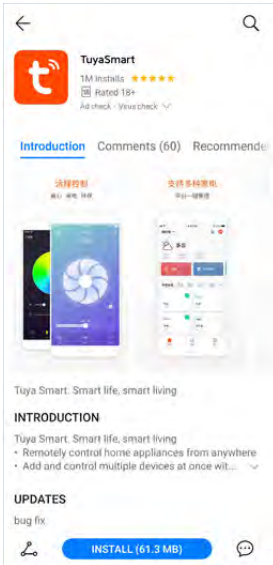

2. Uruchom aplikację. Jeśli posiadasz już konto, naciśnij „Login with Existing Account”, aby się zalogować. Jeżeli nie posiadasz konta, naciśnij „Register”, a następnie wykonaj wskazówki wyświetlane na ekranie, aby zakończyć proces rejestracji konta.

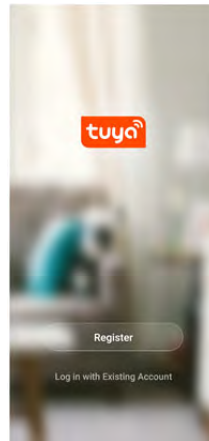

3. Po zalogowaniu lub rejestracji naciśnij „Add Devices”.

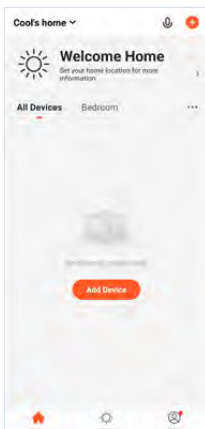

4. Naciśnij „Small Home Appliance”, a następnie naciśnij „Diffuser” w poniższym oknie.

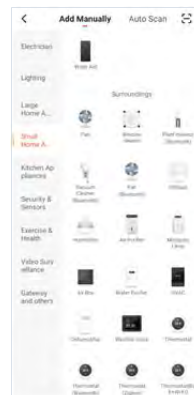

5. Wprowadź hasło Wi-Fi, a następnie naciśnij „Next” na poniższym ekranie.



6. Naciśnij „Confirm indicator rapidly blink” na poniższym ekranie.

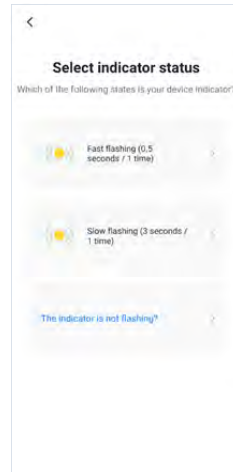

7. Wyświetlony zostanie postęp łączenia z Wi-Fi. Łączenie zajmuje zazwyczaj 15–20 sekund.

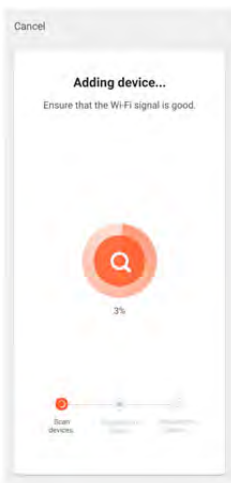

8. Po nawiązaniu połączenia naciśnij „Done”.

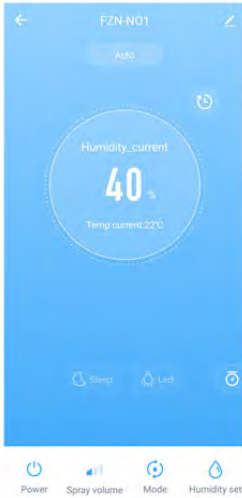

9. Wyświetlony zostanie ekran obsługi. Dzięki niemu możesz sterować nawilżaczem przez aplikację.

**Uwaga:**

**Aby wznowić połączenie Wi-Fi, naciśnij i przytrzymaj przycisk MIST/WIFI przez 3 sekundy, aż wskaźnik Wi-Fi zacznie szybko migać, oznacza to pomyślne nawiązanie połączenia Wi-Fi. Wskaźnik Wi-Fi przestanie migać i będzie świecić.**

Jeżeli chcesz połączyć nawilżacz z aplikacją Tmall Genie lub Dingdong, wykonaj poniższe kroki.

1. W interfejsie aplikacji „tuya”, naciśnij ikonę „Key” w prawym górnym rogu.
2. W poniższym interfejsie naciśnij „Tmall Genie”, aby połączyć się z aplikacją „Tmall Genie”; naciśnij „Dingdong”, aby wybrać aplikację „Dingdong”. Następnie wykonaj kroki wyświetlane na ekranie, aby dokończyć procedurę.

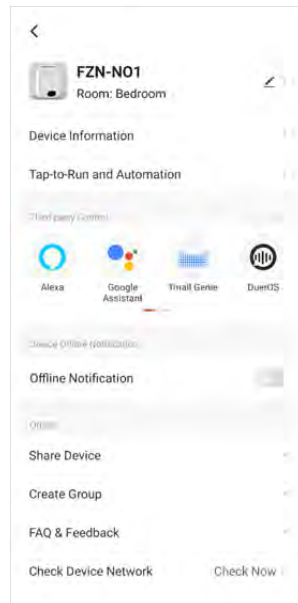
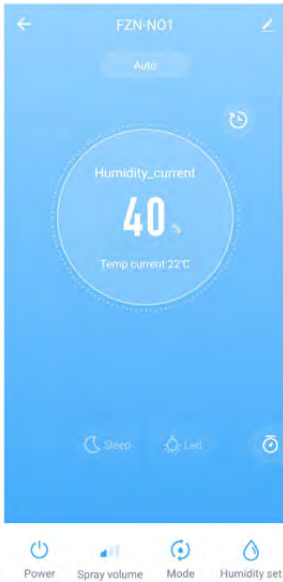

**Uwaga:**

**W przypadku połączenia z aplikacją „Tmall Genie” lub „Dingdong” działa wyłącznie funkcja włączania i wyłączania nawilżacza.**

## 8. ROZWIĄZYWANIE PROBLEMÓW

Problem	Prawdopodobna przyczyna	Rozwiązanie
Diody nie świecą/nie działa wentylator/brak mgiełki	Nie podłączono zasilania	Podłącz zasilanie.
	Urządzenie nie jest włączone	Naciśnij przycisk zasilania.
	Nie umieszczono pływaka filtrującego	Umieść pływak filtrujący.
	Nieszczelność pomiędzy pokrywą a zbiornikiem na wodę	Naciśnij pokrywę, aby zapewnić szczelność.
Działa oświetlenie LED i nadmuchi, ale nie ma mgiełki lub wydzielany jest brzydki zapach	Pływak filtrujący został umieszczony odwrotnie	Umieść pływak w poprawnej orientacji.
	Rurka pływaka filtrującego jest niepoprawnie zainstalowana	Popraw rurkę pływaka filtrującego.
	Atomizer jest uszkodzony	Wymień atomizer na nowy.
	Produkt nieużywany	Otwórz zbiornik na wodę, aby go wywietrzyć.
	Bрудna woda w zbiorniku	Wyczyść zbiornik na wodę i wlej do niego czystą wodę.
Światło LED działa, ale nie działa nadmuchi i nie ma mgiełki	Poziom wody przekracza poziom maksymalny	Wylej nadmiar wody
	Wentylator jest uszkodzony	Wymień na nowy wentylator.
	Skropliny na powierzchni atomizera	Oczyść powierzchnię atomizera

## Kundenhotline

DE:

Tel. 00 800 888 00 444

E-Mail:

[service@mateko.pl](mailto:service@mateko.pl)

Kontaktieren Sie uns -  
wir helfen Ihnen gerne weiter.

Mo-Do 8-17 Uhr

Fr. 8-15 Uhr